

Ford Kuga 2013–2015

с кнопкой запуска (PTS)



Схема подключения



Блок предохранителей за перчаточным ящиком

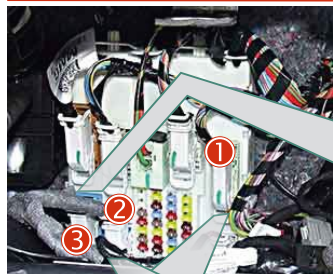

(+) Ignition
Зажигание
White/Lt.Blue
Белый/Голубой

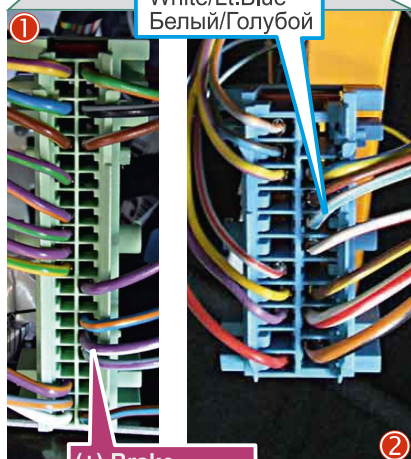

(+) Brake
Тормоз
Purple/White
Лиловый/Белый

(+) PTS
Кнопка запуска
Brown/Purple
Коричнев./Лилов.



(-) TX
Yellow/Orange
Желтый/Оранжев.

(-) RX
Violet/Gray
Фиол./Серый

Внимание! Запуск двигателя производится исключительно через подключение к кнопке запуска (PTS) и педали тормоза.

к черно-красному проводу модуля StarLine M31, StarLine M32CAN

к розовому проводу сигнализации StarLine

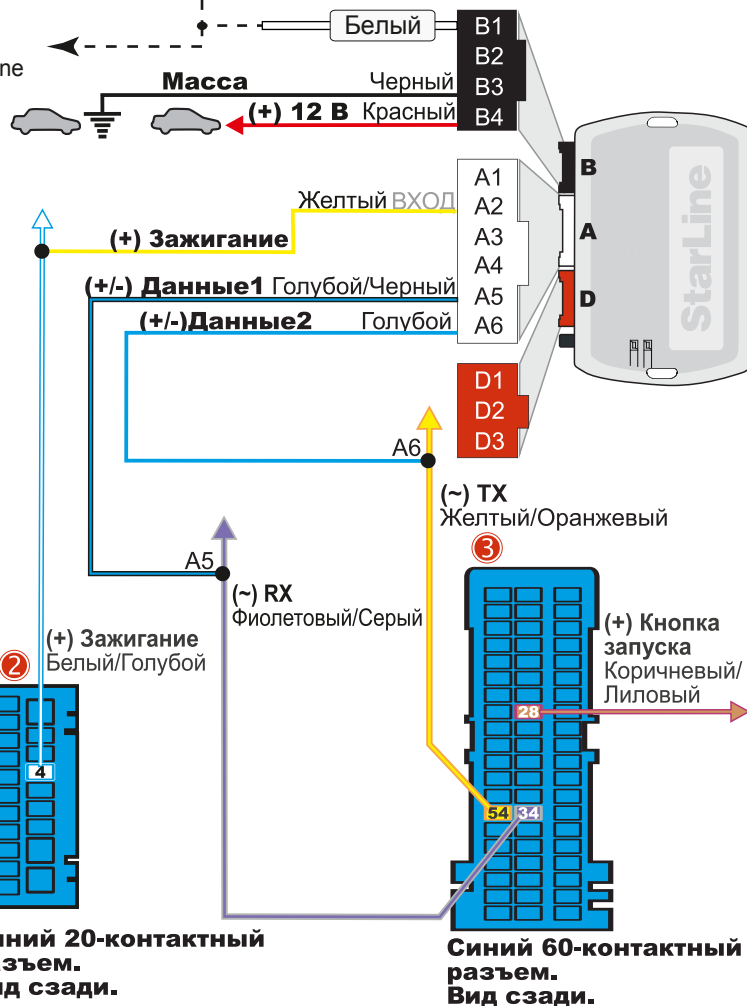

Внимание! После смены ПО (прошивки) обязательно сделайте сброс на заводские установки

1. Нажмите кнопку программирования;
2. Подайте питание, светодиоды будут мигать по очереди;
3. Отпустите кнопку на красном светодиоде;
4. Нажмите на кнопку и удерживайте, пока светодиоды не начнут мигать;
5. Отпустите кнопку и отсоедините питание;

После этого нужно заново обучить блок на автомобиле.

Федеральная служба поддержки StarLine. **8-800-333-80-30** (по России звонок бесплатный)

Данное руководство по установке носит рекомендательный характер и рассчитано на установку квалифицированными специалистами. Цвета проводов, а также схематика могут меняться в зависимости от года выпуска и комплектации автомобиля. Все подключения необходимо проверять перед установкой. «НПО «СтарЛайн» не несет ответственности за причиненный ущерб автомобилю в случае некорректной установки или невыполнении приведенных выше требований к установке.

Руководство подготовлено при содействии сотрудников Проекта Фортин-Россия, уполномоченного дистрибьютора компании Fortin Electronic Systems, Канада

Процедура программирования

- 1**



Откройте дверь водителя и **сохраняйте** её открытой до завершения программирования.
- 2**

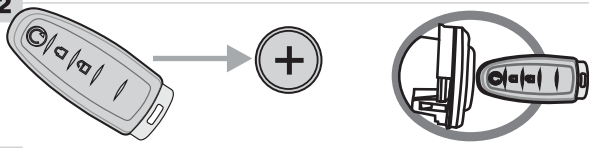

Удалите батарейку из одного ключа. В ходе программирования Вам понадобится подносить этот ключ как можно ближе к антенне транспондера (в аварийный слот или углублении на рулевой колонке). **Отнесите** другой ключ на расстояние не менее 3 метров от автомобиля.
- 3**

x1
ДЕРЖАТЬ

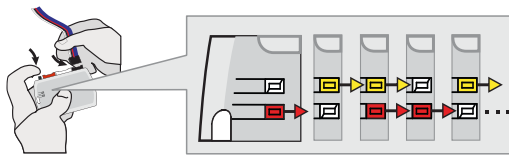

Нажмите и удерживайте кнопку для программирования: **Вставьте** разъем на 4 контакта (Data-Link).

Светодиоды будут поочередно моргать КРАСНЫМ, ЖЁЛТЫМ и КРАСНЫМ/ЖЁЛТЫМ одновременно.
- 4**

ОТПУСТИТЬ

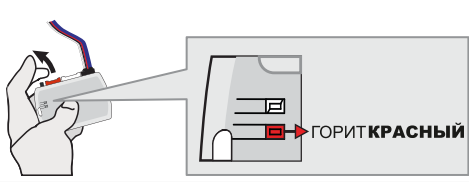

Отпустите кнопку для программирования, когда светодиод загорится КРАСНЫМ.

*Если светодиод не горит КРАСНЫМ, **отключите** 4-контактный разъем (Data-Link) и вернитесь к пункту 3.*
- 5**



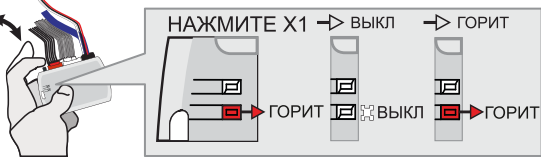

Вставьте требуемые оставшиеся разъемы.
- 6**



Нажмите и отпустите кнопку для программирования один раз (1x).

КРАСНЫЙ светодиод потухнет, потом снова загорится.
- 7**

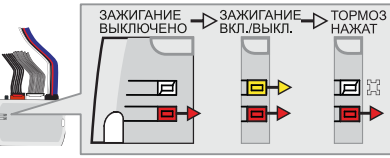

x2
НАЖАТЬ

Поднесите ключ к антенне и удерживайте. **Не нажимая** на педаль тормоза, два раза (2x) **нажмите** на кнопку запуска (PTS), чтобы **включить** и **выключить** зажигание. После этого **нажмите** на педаль тормоза.

ЖЕЛТЫЙ светодиод загорится после включения зажигания и потухнет при нажатии на тормоз. Красный светодиод продолжит гореть.
- 8**

x2
НАЖАТЬ



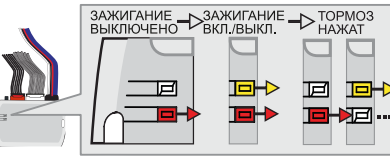

Продолжайте удерживать ключ у антенны. **Не нажимая** на педаль тормоза, два раза (2x) **нажмите** на кнопку запуска (PTS), чтобы **включить** и **выключить** зажигание. После этого **нажмите** на педаль тормоза.

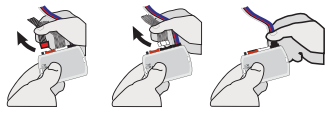
ЖЕЛТЫЙ светодиод загорится после включения зажигания. После нажатия на педаль тормоза КРАСНЫЙ и ЖЕЛТЫЙ светодиоды начнут перемаргиваться.
- 9**

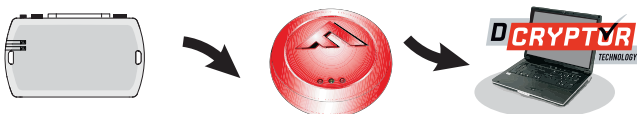

Отключите все разъемы.
- 10**



Подключите модуль к устройству FLASH-LINK UPDATER и воспользуйтесь закладкой DCryptor программы FLASH-LINK MANAGER.
- 11**



Подключите обратно: сначала разъем на 4 контакта (Data-Link), затем оставшиеся разъемы.

Модуль готов к работе